



Gruppi comandati da inverter con due pompe multistadio verticali con idraulica in acciaio inox.

CARATTERISTICHE DELLA POMPA

CAMPO DI IMPIEGO

- Pressione massima di esercizio: 10 bar
- Temperatura massima del liquido: 90°C

MATERIALI

- Corpo pompa in ghisa
- Camicia esterna, giranti, stadio intermedio, disco porta tenuta ed albero in AISI 304
- Tenuta meccanica in Carbone/Ceramica/NBR

DATI TECNICI

- Motore a 2 poli T.E.F.C.
- Classe di isolamento F
- Grado di protezione IP55
- Tensione monofase 230V \pm 10% 50Hz, tensione trifase 230/400V \pm 10% 50Hz
- Condensatore permanentemente inserito e protezione termoamperometrica a riarmo automatico incorporata per il motore monofase
- Protezione termica a cura dell'utente per la versione trifase

APPLICAZIONI TIPICHE

Il basamento del gruppo è in acciaio zincato e così pure i collettori. Il collettore di mandata è predisposto per accogliere 2 eventuali serbatoi a membrana del tipo verticale; su di esso sono montati 2 pressostati, il quadro elettrico ed un manometro. Ciascuna elettropompa ha in aspirazione una valvola sezionatrice ed una valvola di non ritorno, con possibilità di collegamento ad un alimentatore d'aria, ed è munita di altra valvola sezionatrice in mandata.

CARATTERISTICHE TECNICHE

Il quadro di comando HERTZ TWIN è un sistema automatico di controllo e protezione per due elettropompe centrifughe dotate di motori trifase ad induzione. L'alimentazione del quadro, può essere trifase o monofase. I quadri di controllo HERTZ TWIN sono comprensivi di un software di controllo pompa e permettono la regolazione della velocità del motore per mezzo di un variatore elettronico di frequenza (Inverter) che alimenta il motore della pompa. Al variare della velocità di rotazione le prestazioni della pompa variano in termini di portata e prevalenza consentendone l'uso ottimale in ogni condizione risparmiando energia.

VANTAGGI

- Risparmio energetico poiché il controllore modula la pompa a seconda della richiesta di energia idraulica dell'impianto rispetto ad una connessione diretta in rete
- Migliore e più rapida regolazione
- Riduzione dei colpi d'ariete grazie ad un avviamento ed arresto graduale
- Migliore comfort nei sistemi di riscaldamento, condizionamento e pressurizzazione
- Ridotta corrente di spunto
- Scambio ad ogni ripartenza della pompa alimentata
- Modulazione della velocità su entrambe le pompe per una regolazione ottimale

Le applicazioni tipiche dei gruppi di pressurizzazione serie GPE con i quadri sono:

- Approvvigionamento idrico per reti di distribuzione, condomini, scuole, alberghi, ospedali, ecc.
- Approvvigionamento idrico per l'industria in generale
- Irrigazione di giardini, parchi e campi sportivi

CURVE DI PRESTAZIONE serie 2GPE HVM 3

(secondo ISO 9906 Allegato A)

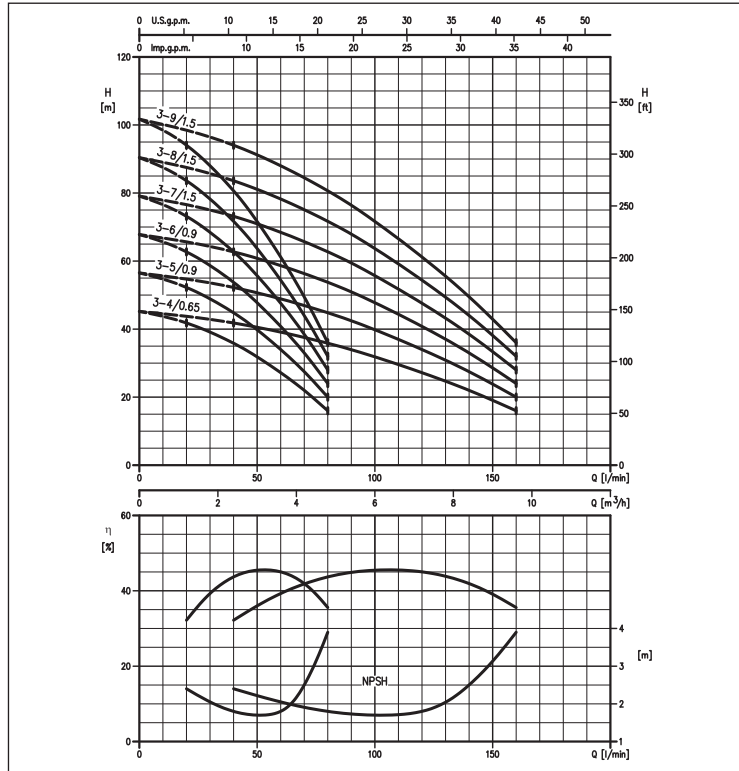

CURVE DI PRESTAZIONE serie 2GPE HVM 5

(secondo ISO 9906 Allegato A)

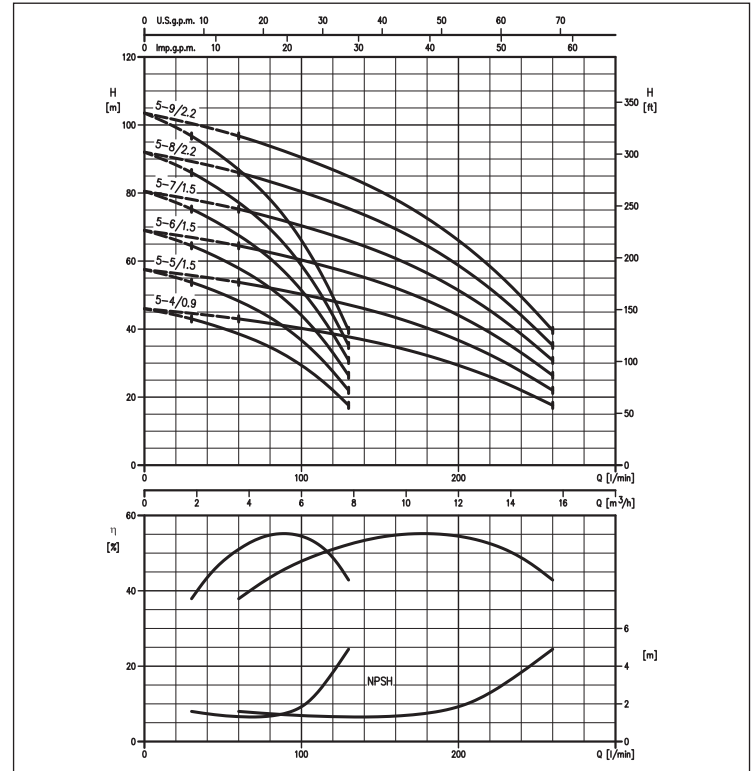

CURVE DI PRESTAZIONE serie 2GPE HVM A 10

(secondo ISO 9906 Allegato A)



TABELLA PRESTAZIONI E DATI ELETTRICI DELLE DUE POMPE FUNZIONANTI CONTEMPORANEAMENTE

Modello		[kW]	Assorbimento max [A]		Q=Portata										
Monofase 230V	Trifase 400V		Monofase 230V	Trifase 400V	l/min	60	90	120	160	200	260	320	400	500	
					m ³ /h	2,4	3,6	5,4	7,2	9,6	12	15,6	19,2	24	30
				H=Prevalenza [m]											
HVM 3-5N/0.9M	HVM 3-5N/0.9	0,9+0,9	11,4	5,2	52,5	49,0	42,5	34,0	20,0	-	-	-	-	-	-
HVM 3-6N/0.9M	HVM 3-6N/0.9	0,9+0,9	11,4	5,2	62,5	58,5	51,0	41,0	24,0	-	-	-	-	-	-
HVM 3-7N/1.5M	HVM 3-7N/1.5	1,5+1,5	17,4	6,8	73,0	68,5	59,5	47,5	28,0	-	-	-	-	-	-
HVM 3-8N/1.5M	HVM 3-8N/1.5	1,5+1,5	17,4	6,8	83,5	78,0	68,0	54,5	32,0	-	-	-	-	-	-
HVM 3-9N/1.5M	HVM 3-9N/1.5	1,5+1,5	17,4	6,8	94,0	88,0	76,5	61,0	36,0	-	-	-	-	-	-
HVM 5-6N/1.5M	HVM 5-6N/1.5	1,5+1,5	17,4	6,8	-	64,5	61,5	58,0	52,0	44,0	26,4	-	-	-	-
HVM 5-7N/1.5M	HVM 5-7N/1.5	1,5+1,5	17,4	6,8	-	75,5	71,5	67,5	61,0	51,5	30,8	-	-	-	-
HVM 5-8N/2.2M	HVM 5-8N/2.2	2,2+2,2	26	9,2	-	86,0	82,0	77,0	69,5	58,5	35,2	-	-	-	-
HVM 5-9N/2.2M	HVM 5-9N/2.2	2,2+2,2	26	9,2	-	97,0	92,0	87,0	78,0	66,0	39,6	-	-	-	-
HVM 10-4N/1.5M	HVM 10-4N/1.5	1,5+1,5	17,4	6,8	-	-	-	44,5	43,0	41,0	38,1	34,0	25,7	11,6	
HVM 10-5N/2.2M	HVM 10-5N/2.2	2,2+2,2	26	9,2	-	-	-	55,5	53,5	51,5	47,5	42,5	32,1	14,5	
HVM 10-6N/2.2M	HVM 10-6N/2.2	2,2+2,2	26	9,2	-	-	-	66,5	64,5	62,0	57,0	51,0	38,5	17,4	
-	HVM 10-7N/3	3+3	-	12,6	-	-	-	77,5	75,0	72,0	66,5	59,5	45,0	20,3	
-	HVM 10-8N/3	3+3	-	12,6	-	-	-	89,0	85,5	82,5	76,0	68,0	51,5	23,2	

DIMENSIONI

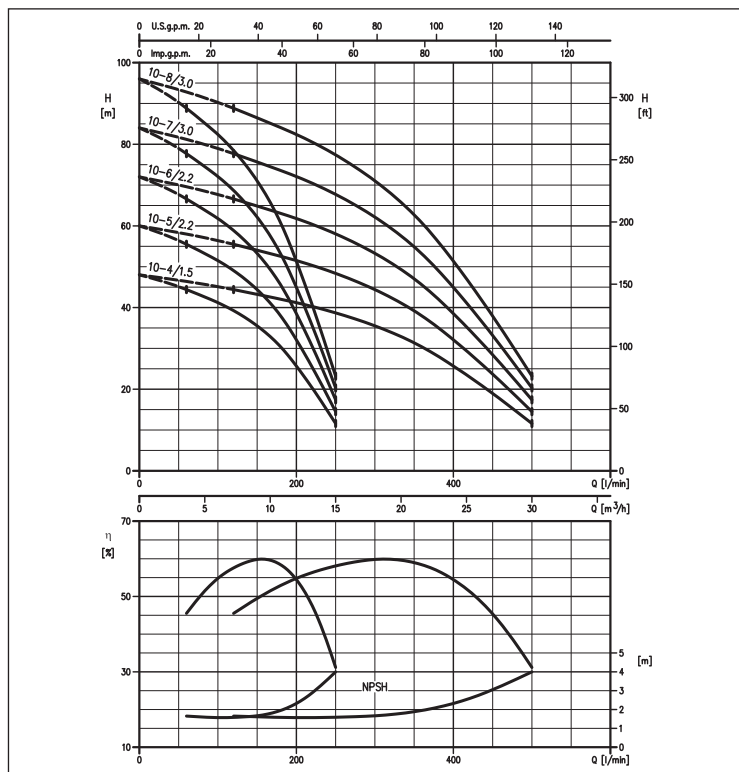
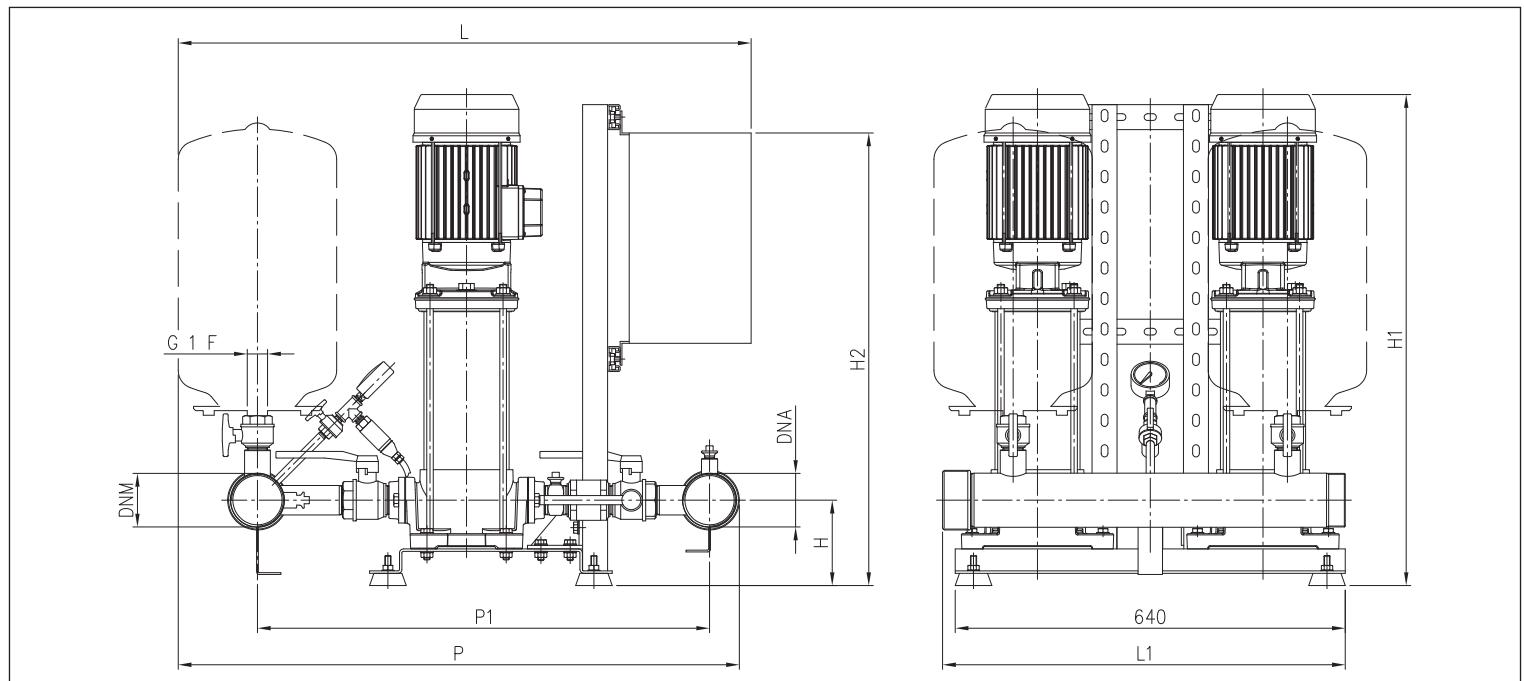

TABELLA DIMENSIONI

Modello	Dimensioni [mm]										Peso [kg]		
	MT	L	TT	H	H1	MT	H2	TT	P	P1	L1	DNA-DNM	MT
2GPE HVM 3-5/0.9 TWIN	885	900	110	570	745	745	860	695	660	G2	102,0	104,0	
2GPE HVM 3-6/0.9 TWIN	885	900	110	595	745	745	860	695	660	G2	104,0	106,0	
2GPE HVM 3-7/1.5 TWIN	885	900	110	655	745	745	860	695	660	G2	110,0	112,0	
2GPE HVM 3-8/1.5 TWIN	885	900	110	680	745	745	860	695	660	G2	111,0	113,0	
2GPE HVM 3-9/1.5 TWIN	885	900	110	705	745	745	860	695	660	G2	113,0	115,0	
2GPE HVM 5-6/1.5 TWIN	855	870	110	635	745	745	800	635	660	G2	109,0	111,0	
2GPE HVM 5-7/1.5 TWIN	855	870	110	655	745	745	800	635	660	G2	111,0	113,0	
2GPE HVM 5-8/2.2 TWIN	-	870	110	695	745	745	800	635	660	G2	-	117,0	
2GPE HVM 5-9/2.2 TWIN	-	870	110	720	745	745	800	635	660	G2	-	117,0	
2GPE HVM 10-4/1.5 TWIN	-	910	140	640	745	745	920	740	670	G3	-	119,0	
2GPE HVM 10-5/2.2 TWIN	-	910	140	680	745	745	920	740	670	G3	-	124,0	
2GPE HVM 10-6/2.2 TWIN	-	910	140	710	745	745	920	740	670	G3	-	125,0	
2GPE HVM 10-7/3.0 TWIN	-	940	140	775	745	745	920	740	670	G3	-	133,0	
2GPE HVM 10-8/3.0 TWIN	-	940	140	805	745	745	920	740	670	G3	-	135,0	