

ELETTROPOMPE PERIFERICHE

in ghisa

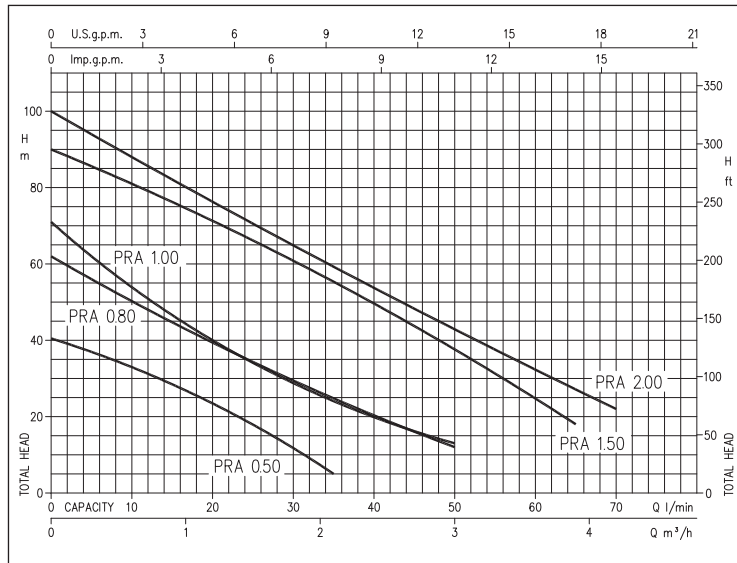

CURVE DI PRESTAZIONE (secondo ISO 9906 Allegato A)



SIGLA IDENTIFICATIVA

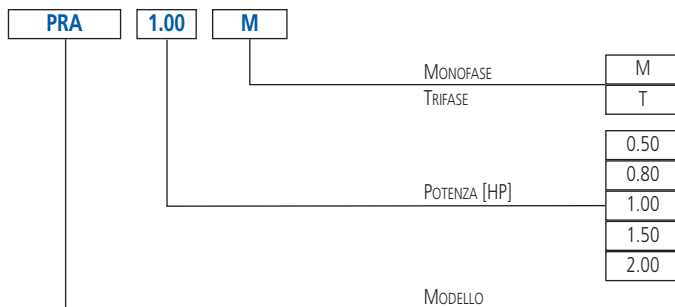

Elettropompe periferiche in ghisa.

APPLICAZIONI

- Usi domestici
- Alimentazione caldaie
- Gruppi autoclave

PECULIARITÀ TECNICHE

- Silenziosa
- Pratica
- Facilmente trasportabile
- Disponibile anche nella versione nichelata (modello PRN 0.50)

DATI TECNICI

- Pressione massima di esercizio:
 - 6 bar per PRA 0.50
 - 7,5 bar per PRA 0.80
 - 12 bar per il resto della gamma
- Temperatura massima del liquido: 80°C
- Motore asincrono 2 poli
- Classe di isolamento F
- Grado di protezione IP44
- Tensione monofase 230V ± 10% 50Hz, tensione trifase 230/400V ±10% 50Hz
- Condensatore permanentemente inserito e protezione termoisolante a riarmo automatico incorporata per il motore monofase
- Protezione a cura dell'utente per la versione trifase
- Attacco mandata G1
- Attacco aspirazione G1

MATERIALI

- Corpo pompa e supporto in ghisa
- Albero in C10 per il modello PRA 0.50, in AISI 420 per i modelli PRA 0.80 e PRA 1.00, in AISI 303 per il resto della gamma
- Girante in ottone
- Tenuta meccanica in Carbone/Ceramica/NBR

QUADRI

- 1EPBH (vedi pag. 68)

ACCESSORI (Su richiesta)

- Vaso 5 litri 10 bar ¾ EPDM
- Vaso 24 litri 8 bar 1" EPDM
- Vaso 24 litri 10 bar 1" EPDM
- Vaso 24 litri 16 bar 1" EPDM
- Galleggiante key 5 metri PVC con contrappeso
- Galleggiante key 10 metri PVC con contrappeso
- Pressostato SQUARE-D FSG-2 1,4÷4,6 bar G¼ F
- Pressostato FYG-22 2,8÷7 bar G¼ F
- Pressostato FYG-32 5,6÷10,5 bar G¼ F
- Presscomfort - Regolatore di pressione (vedi pag. 70)
- Press•o•Matic - Sistema di controllo a velocità variabile (alimentazione monofase 230V±10% - uscita trifase 220V - potenza massima motore 2,2 kW - 3 HP - vedi pag. 71)

ELETTROPOMPE PERIFERICHE

in ghisa

TABELLA PRESTAZIONI

Monofase 230V	Modello Trifase 230/400V	P ₂		l/min m ³ /h	Q=Portata																
		[HP]	[kW]		5	10	15	20	35	50	65	70									
					0,3	0,6	0,9	1,2	2,1	3	3,9	4,2									
					H=Prevalenza [m]																
PRA 0.50 M	PRA 0.50 T	0,5	0,37	37,0	33,3	28,7	23,7	5,0	-	-	-	-	-	-	-	-	-	-	-	-	-
PRA 0.80 M	PRA 0.80 T	0,8	0,6	56,0	50,7	45,1	39,8	25,0	12,0	-	-	-	-	-	-	-	-	-	-	-	-
PRA 1.00 M	PRA 1.00 T	1	0,75	62,0	54,4	47,0	40,4	24,3	13,0	-	-	-	-	-	-	-	-	-	-	-	-
PRA 1.50 M	PRA 1.50 T	1,5	1,1	-	81,0	76,9	71,9	55,8	37,9	18,0	-	-	-	-	-	-	-	-	-	-	-
PRA 2.00 M	PRA 2.00 T	2	1,5	-	88,0	82,9	77,0	59,8	43,3	27,4	22,0	-	-	-	-	-	-	-	-	-	-

DIMENSIONI



TABELLA DIMENSIONI

Modello	Dimensioni [mm]																			Peso [kg]
	A	B	C	D	E	F	H	H1	H2	H3	H4	M	M1	N	N1	R	T	W	S	
PRA 0.50M	130	263,5	148,5	10	50	7	143	63	80	-	160	100	23	100	120	118,5	PG11	69	7	5,6
PRA 0.50T	130	263,5	148,5	10	50	7	143	63	80	149,5	-	100	23	100	120	118,5	-	69	7	5,6
PRA 0.80M	130	290,5	159,3	11	53,8	9	161	71	90	-	178	112	25	112	135	122	PG11	69	7	9,2
PRA 0.80T	150	290,5	159,3	11	53,8	9	161	71	90	167,5	-	112	25	112	135	122	-	69	7	9,2
PRA 1.00M	150	290,5	159,3	11	53,8	9	161	71	90	-	178	112	25	112	135	122	PG11	69	7	9,7
PRA 1.00T	150	290,5	159,3	11	53,8	9	161	71	90	167,5	-	112	25	112	135	122	-	69	7	9,7
PRA 1.50M	162	330,5	188	12	57	12	175	80	95	-	212	124	28	125	152	144	PG13,5	88	9	14,5
PRA 1.50T	162	330,5	188	12	57	12	175	80	95	186,5	-	124	28	125	152	144	-	88	9	14,5
PRA 2.00M	162	330,5	188	12	57	12	175	80	95	-	212	124	28	125	152	144	PG13,5	88	9	15,8
PRA 2.00T	162	330,5	188	12	57	12	175	80	95	186,5	-	124	28	125	152	144	-	88	9	15,8

VISTA IN SEZIONE

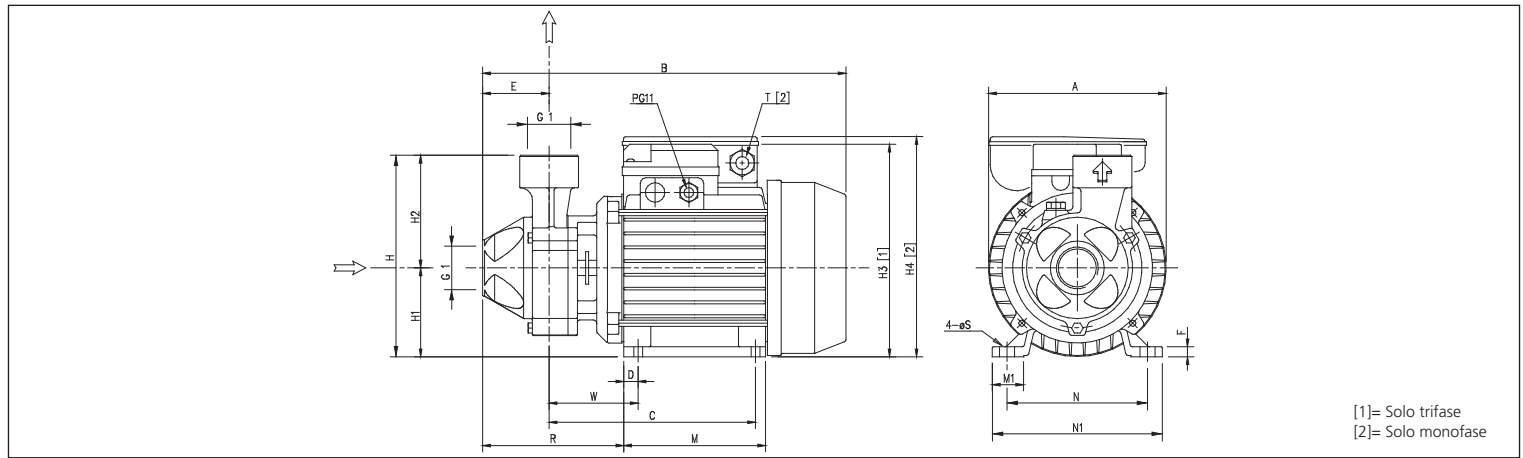
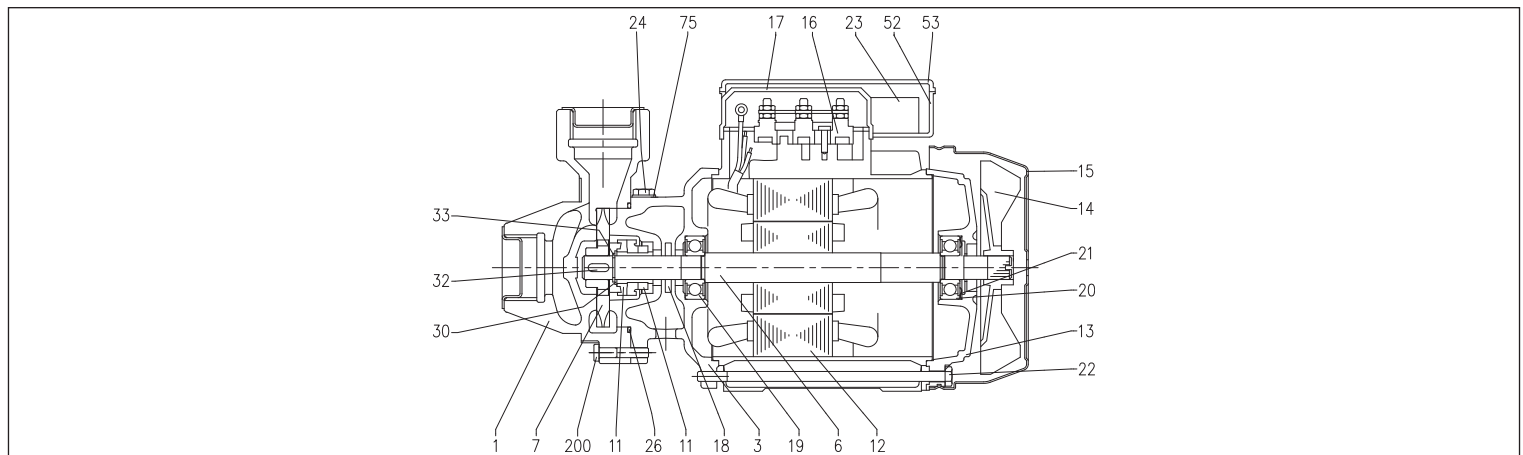

ELETTROPOMPE PERIFERICHE

in ghisa

TABELLA MATERIALI

Rif.	Nome	Materiale	Rif.	Nome	Materiale
1	Corpo pompa	Ghisa	20	Cuscinetto (lato motore)	-
3	Supporto motore	Ghisa	21	Anello compensatore	Acciaio C70
6	Albero con rotore	[3]	22	Tirante	Fe 42 Zincato
7	Girante	Ottone	23	Condensatore [2]	-
11	Tenuta meccanica	Carbone/Ceramica/NBR	24	Tappo di carico	Ottone
12	Cassa motore con statore	-	26	Anello OR	NBR
13	Coperchio motore	Alluminio	30	Rondella	AISI 304
14	Ventola	Polipropilene	32	Linguetta	AISI 304
15	Copriventola	Fe P04 Zincato	33	Anello	AISI 304
16	Morsettiera	-	52	Portacondensatore [2]	Polipropilene
17	Coprimorsettiera [1]	Alluminio	53	Scatola portacondensatore [2]	Polipropilene
18	Anello paraspruzzi	NBR	75	Rondella	Alluminio
19	Cuscinetto (lato pompa)	-	200	Vite	Acciaio inossidabile A2 UNI 7323

[1]= Solo per trifase [2]= Solo per monofase

[3]= Materiale: C10 per PRA 0.50, AISI 420 per PRA 0.80 e PRA 1.00, AISI 303 (parte in contatto con il liquido) per il resto della gamma

TENUTA MECCANICA per PRA 0.50 - 0.80 - 1.00



TABELLA MATERIALI per PRA 0.50 - 0.80 - 1.00

Rif.	Nome	Materiale
A	Parte rotante	Carbone
B	Parte fissa	Ceramica
C	Guarnizione	NBR
D	Soffietto	NBR
E	Anello	AISI 304
F	Molla	AISI 304
G	Struttura/telaio	AISI 304
H	Anello di fermo	AISI 304

TENUTA MECCANICA per PRA 1.50 - 2.00

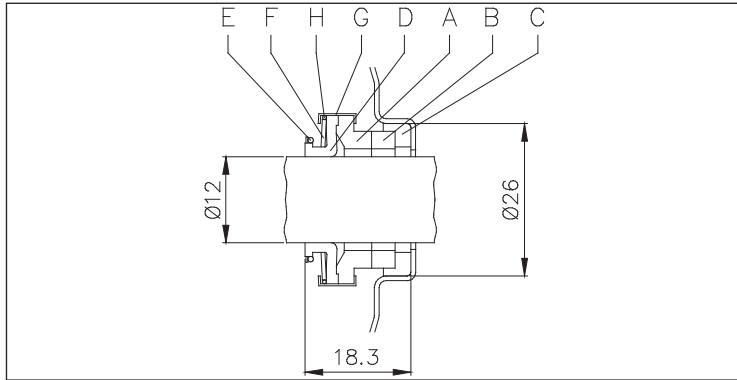
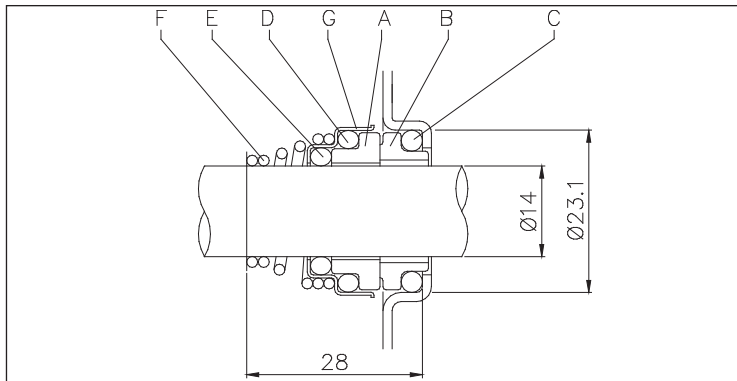

TABELLA MATERIALI per PRA 1.50 - 2.00

Rif.	Nome	Materiale
A	Parte rotante	Ceramica
B	Parte fissa	Carbone
C	Anello OR	NBR
D	Anello OR	NBR
E	Anello OR	NBR
F	Molla	AISI 316
G	Struttura/telaio	AISI 304

TABELLA DATI ELETTRICI

Modello		P ₂		Condensatore Monofase		P ₁		Corrente Assorbita [A]		
Monofase 230V	Trifase 230/400V	[HP]	[kW]	μF	V _c	Monofase [kW]	Trifase [kW]	Monofase 230V	Trifase 230V	Trifase 400V
PRA 0.50 M	PRA 0.50 T	0,5	0,37	10	450	0,6	0,5	2,6	1,7	1,0
PRA 0.80 M	PRA 0.80 T	0,8	0,6	16	450	1,1	1,1	4,9	3,6	2,1
PRA 1.00 M	PRA 1.00 T	1	0,75	20	450	1,3	1,3	5,6	4,1	2,4
PRA 1.50 M	PRA 1.50 T	1,5	1,1	35	450	2,3	2,0	10,0	6,3	3,6
PRA 2.00 M	PRA 2.00 T	2	1,5	40	450	2,5	2,3	10,9	7,0	4,0