

Gruppi comandati da inverter con due pompe multistadio verticali.

CARATTERISTICHE DELLA POMPA

CAMPO DI IMPIEGO

- Pressione massima di esercizio: 11 bar
- Temperatura massima del liquido: 40°C

MATERIALI

- Corpo pompa e supporto motore in ghisa
- Camicia esterna in AISI 304
- Girante e diffusore in PPE+PS rinforzato con fibre di vetro
- Albero in AISI 416

DATI TECNICI

- Motore asincrono 2 poli autoventilato
- Classe di isolamento F
- Grado di protezione IP44
- Tensione monofase 230V \pm 10% 50Hz, tensione trifase 230/400V \pm 10% 50Hz
- Condensatore permanentemente inserito e protezione termoaerometrica a riarmo automatico incorporata per il motore monofase

APPLICAZIONI TIPICHE

Il basamento del gruppo è in acciaio zincato e così pure i collettori. Il collettore di mandata è predisposto per accogliere 2 eventuali serbatoi a membrana del tipo verticale; su di esso sono montati 2 pressostati, il quadro elettrico ed un manometro. Ciascuna elettropompa ha in aspirazione una valvola sezionatrice ed una valvola di non ritorno, con possibilità di collegamento ad un alimentatore d'aria, ed è munita di altra valvola sezionatrice in mandata.

CARATTERISTICHE TECNICHE

Il quadro di comando HERTZ TWIN è un sistema automatico di controllo e protezione per due elettropompe centrifughe dotate di motori trifase ad induzione. L'alimentazione del quadro, può essere trifase o monofase. I quadri di controllo HERTZ TWIN sono comprensivi di un software di controllo pompa e permettono la regolazione della velocità del motore per mezzo di un variatore elettronico di frequenza (Inverter) che alimenta il motore della pompa. Al variare della velocità di rotazione le prestazioni della pompa variano in termini di portata e prevalenza consentendone l'uso ottimale in ogni condizione risparmiando energia.

VANTAGGI

- Risparmio energetico poiché il controllore modula la pompa a seconda della richiesta di energia idraulica dell'impianto rispetto ad una connessione diretta in rete
- Migliore e più rapida regolazione
- Riduzione dei colpi d'ariete grazie ad un avviamento ed arresto graduale
- Migliore comfort nei sistemi di riscaldamento, condizionamento e pressurizzazione
- Ridotta corrente di spunto
- Scambio ad ogni ripartenza della pompa alimentata
- Modulazione della velocità su entrambe le pompe per una regolazione ottimale

Le applicazioni tipiche dei gruppi di pressurizzazione serie GPE con i quadri sono:

- Approvvigionamento idrico per reti di distribuzione, condomini, scuole, alberghi, ospedali, ecc.
- Approvvigionamento idrico per l'industria in generale
- Irrigazione di giardini, parchi e campi sportivi

CURVE DI PRESTAZIONE serie 2GPE CVM A 8

(secondo ISO 9906 Allegato A)

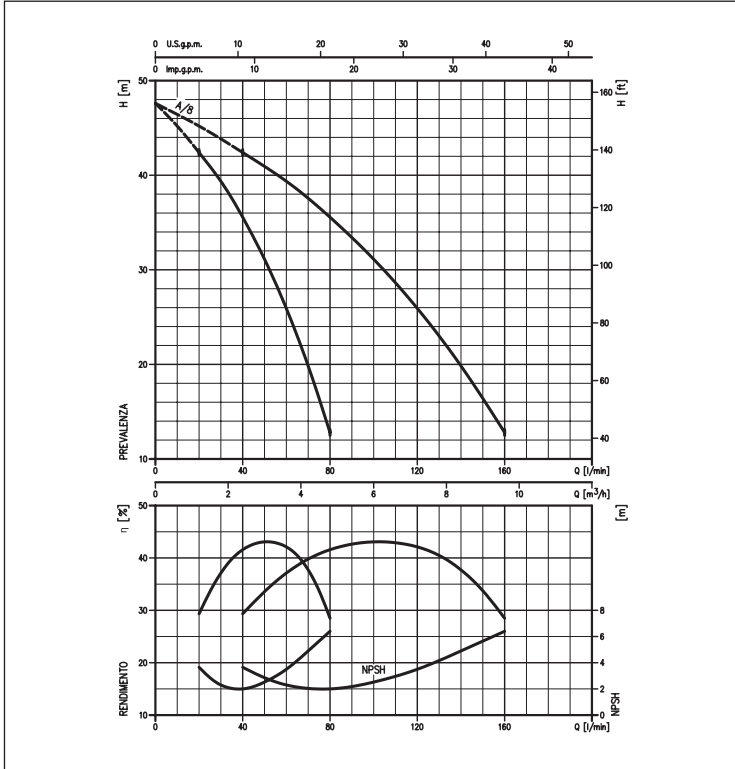

CURVE DI PRESTAZIONE serie 2GPE CVM A 10 - A 12 - A 15

(secondo ISO 9906 Allegato A)

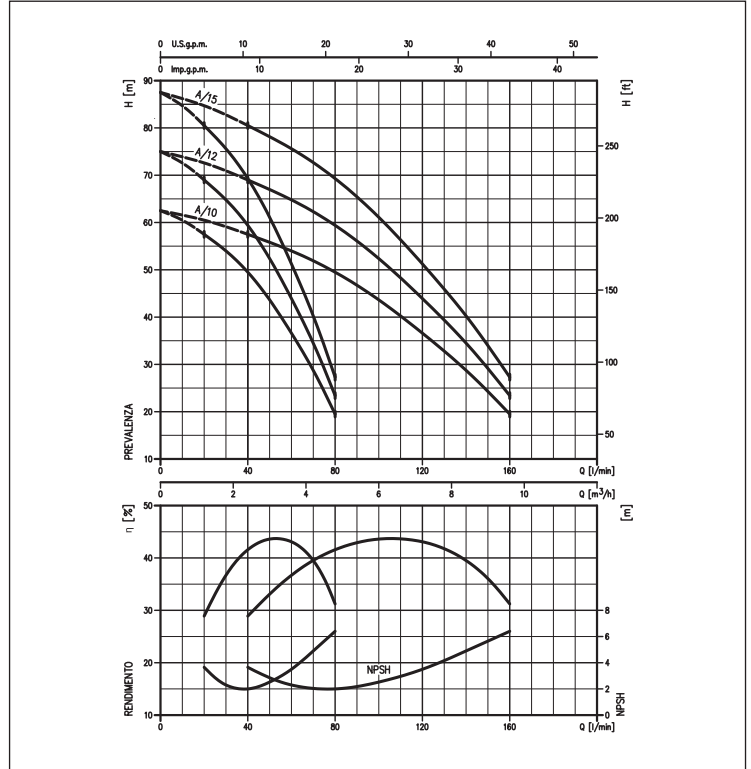

CURVE DI PRESTAZIONE serie 2GPE CVM A 18

(secondo ISO 9906 Allegato A)

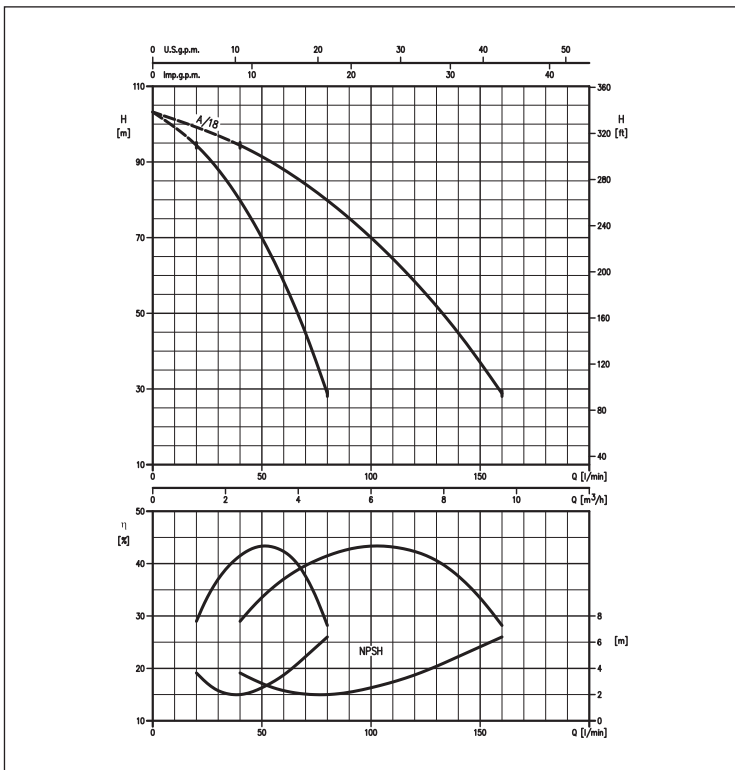

CURVE DI PRESTAZIONE serie 2GPE CVM B 10 - B 12 - B 15

(secondo ISO 9906 Allegato A)

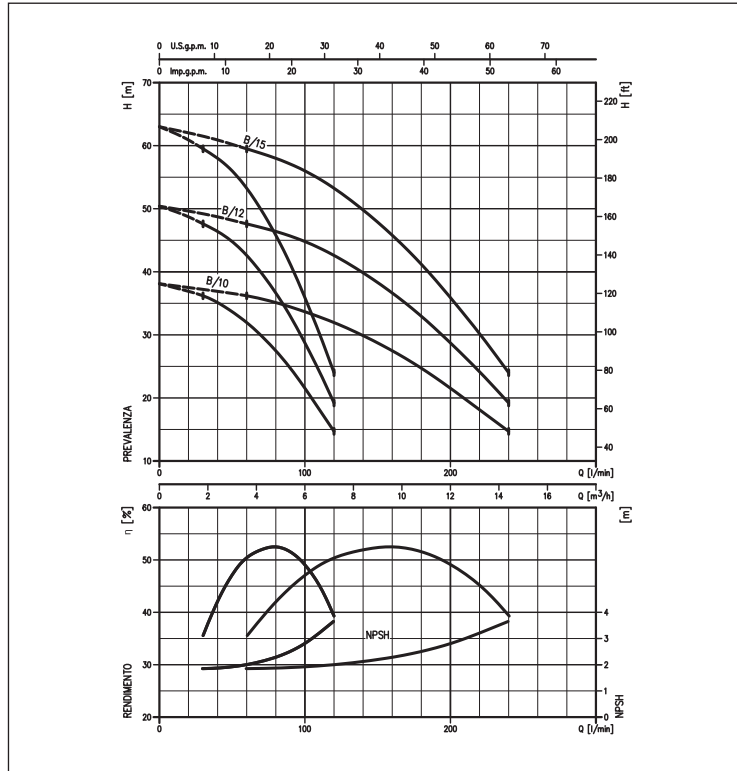

CURVE DI PRESTAZIONE serie 2GPE CVM B 20 - B 23 - B 25

(secondo ISO 9906 Allegato A)



TABELLA PRESTAZIONI E DATI ELETTRICI DELLE DUE POMPE FUNZIONANTI CONTEMPORANEAMENTE

Modello	Assorbimento max [A]	Q=Portata	H=Prevalenza [m]									
			Monofase 230V	Trifase 400V	40	60	80	100	120	160	200	240
Monofase 230V	Trifase 400V	[kW]	l/min	m³/h	2,4	3,6	4,8	6	7,2	9,6	12	14,4
CVM AM/8	CVM A/8	0,6+0,6	8	3,2	42,5	39,4	35,6	31,1	25,9	12,8	-	-
CVM AM/10	CVM A/10	0,75+0,75	12	4,6	57,5	54,0	49,5	43,5	36,6	19,5	-	-
CVM AM/12	CVM A/12	0,9+0,9	13	5,6	69,0	65,0	59,5	52,5	44,0	23,4	-	-
CVM AM/15	CVM A/15	1,1+1,1	14,4	6,6	80,5	75,5	69,5	61,0	51,0	27,3	-	-
CVM AM/18	CVM A/18	1,3+1,3	15,6	6,2	94,5	88,0	80,0	70,0	58,5	28,8	-	-
CVM BM/10	CVM B/10	0,75+0,75	11,2	4,8	-	36,2	35,1	33,7	32,0	27,5	21,6	14,7
CVM BM/12	CVM B/12	0,9+0,9	12,4	5,4	-	48,0	46,8	45,0	42,6	36,6	28,8	19,6
CVM BM/15	CVM B/15	1,1+1,1	14,8	6,4	-	60,5	58,5	56,2	53,3	45,8	36,0	24,5
CVM BM/20	CVM B/20	1,5+1,5	16,6	6,6	-	74,0	72,0	69,0	65,5	56,0	44,5	30,6
CVM BM/23	CVM B/23	1,7+1,7	19,2	8,6	-	86,0	84,0	80,5	76,5	65,5	51,5	35,7
-	CVM B/25	1,85+1,85	-	8,6	-	98,5	96,0	92,0	87,0	74,5	59,0	41,0

DIMENSIONI

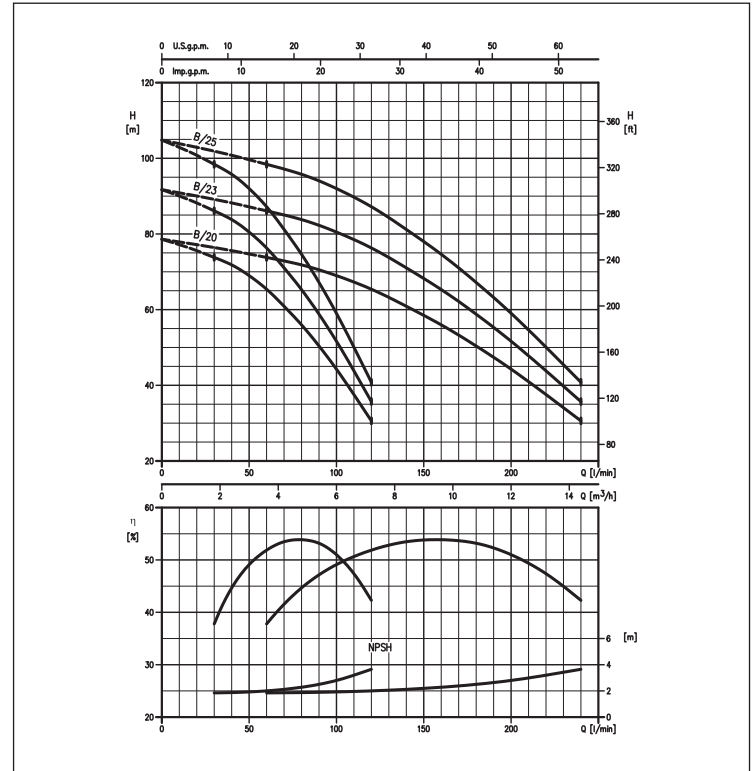
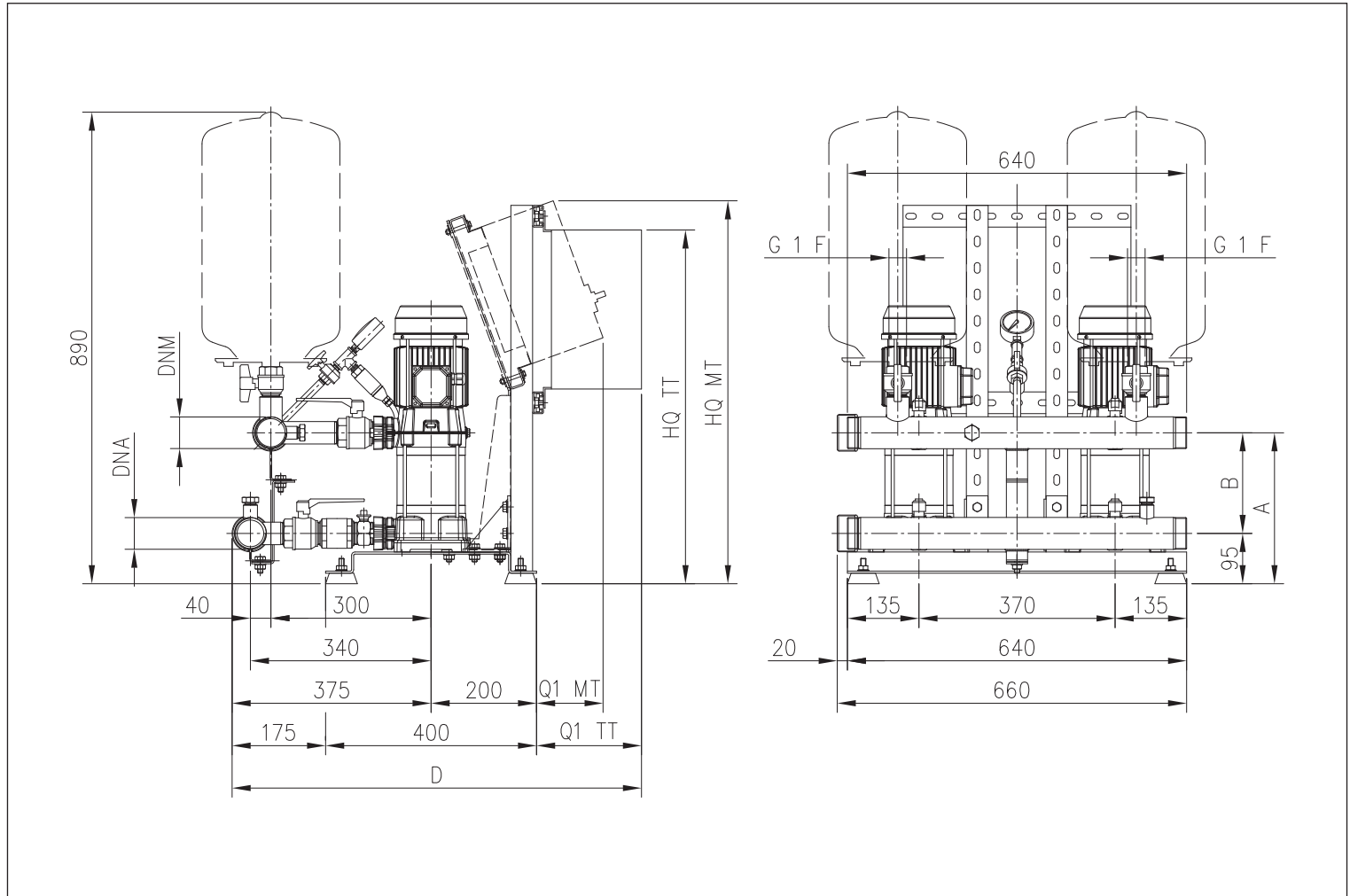

TABELLA DIMENSIONI

Modello	Dimensioni [mm]											Peso [kg]				
	A	B	R	MT	D	TT	DNA	DNM	MT	HQ	TT	MT	Q1	TT	MT	TT
2GPE CVM A(M)8 TWIN	260	165	865	700	775	775	G2	G2	725	670	125	200	76,0	81,0		
2GPE CVM A(M)10 TWIN	285	190	890	700	775	775	G2	G2	725	670	125	200	80,0	85,0		
2GPE CVM A(M)12 TWIN	310	215	915	700	775	775	G2	G2	725	670	125	200	81,0	86,0		
2GPE CVM A(M)15 TWIN	335	240	940	700	775	775	G2	G2	725	670	125	200	82,0	87,0		
2GPE CVM A(M)18 TWIN	365	270	970	700	775	775	G2	G2	725	670	125	200	73,0	78,0		
2GPE CVM B(M)10 TWIN	235	140	840	700	775	775	G2	G2	725	670	125	200	79,0	84,0		
2GPE CVM B(M)12 TWIN	260	165	865	700	775	775	G2	G2	725	670	125	200	80,0	85,0		
2GPE CVM B(M)15 TWIN	285	190	890	700	775	775	G2	G2	725	670	125	200	81,0	86,0		
2GPE CVM B(M)20 TWIN	310	215	915	700	775	775	G2	G2	725	670	125	200	87,0	92,0		
2GPE CVM B(M)23 TWIN	335	240	940	-	775	775	G2	G2	-	670	-	200	-	96,0		
2GPE CVM B25 TWIN	365	270	970	-	775	775	G2	G2	-	670	-	200	-	98,0		